

## ANEXO

### Fluxos de Processos de Trabalho para Requerer Condição Especial de Trabalho

Anexadas as imagens dos mapeamentos dos processos de trabalho para requerer condição especial de trabalho:

Fluxo de processo de trabalho das situações previstas no art. 1º, caput e § 4º  
Pedido de servidor (a) para usufruir condição especial de trabalho (CET) por motivo de deficiência ou doença grave, ou por outros motivos não especificados na Portaria

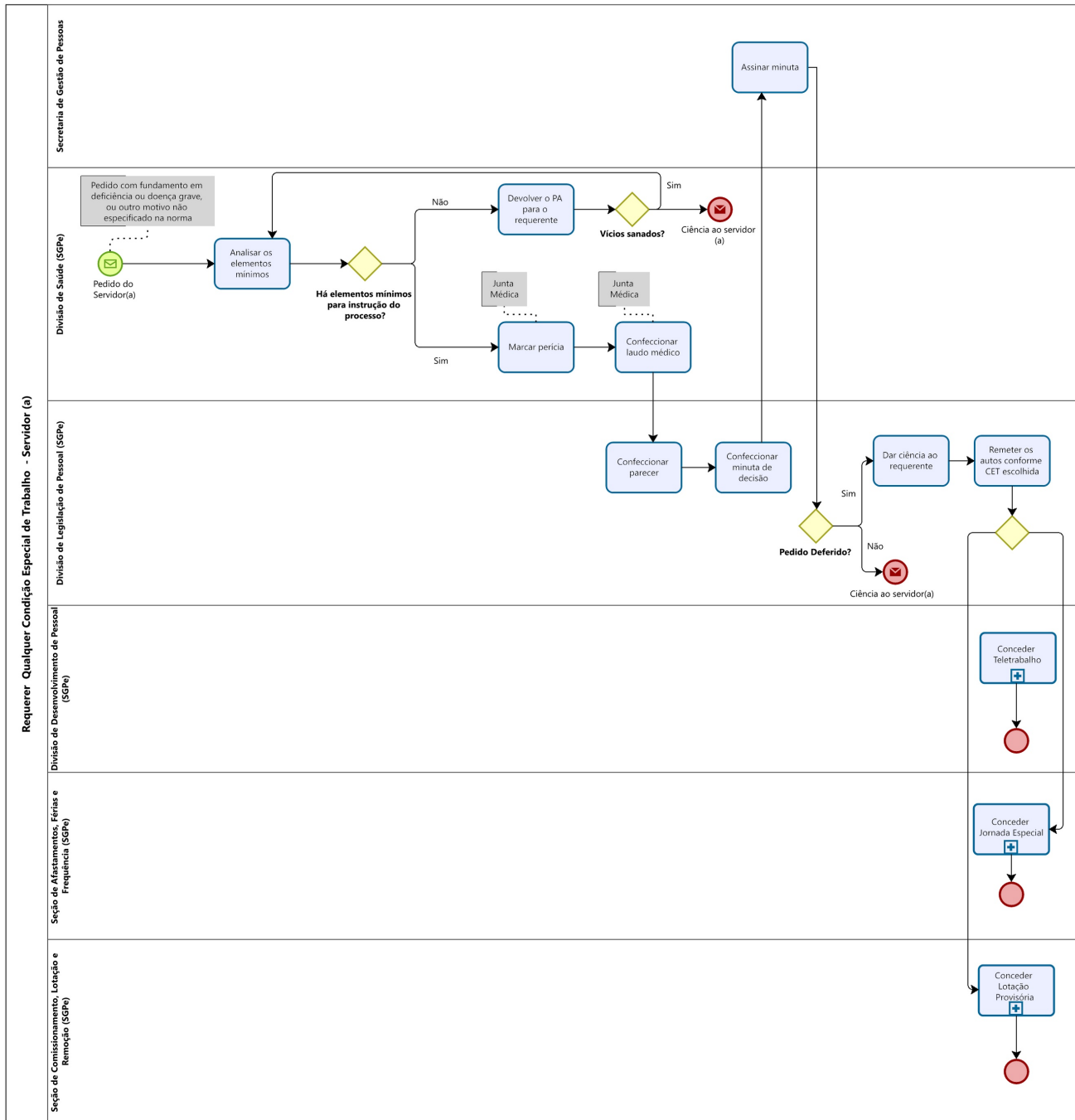

Fluxo de processo de trabalho da situação prevista no art. 13, inciso I (teletrabalho)

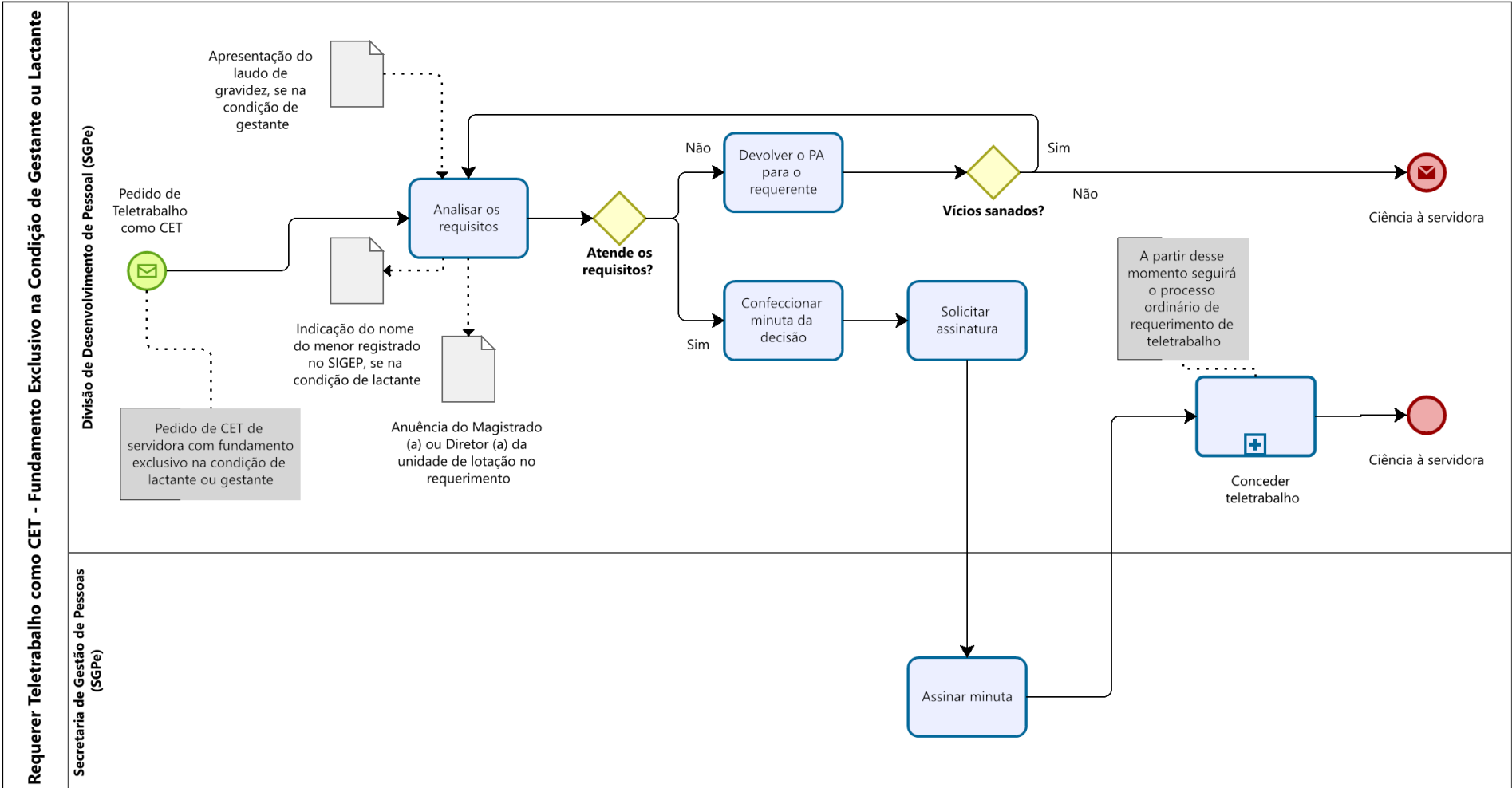

Fluxo de processo de trabalho da situação prevista no art. 13, inciso II, "a" (jornada especial - Programa Mãe Nutriz)

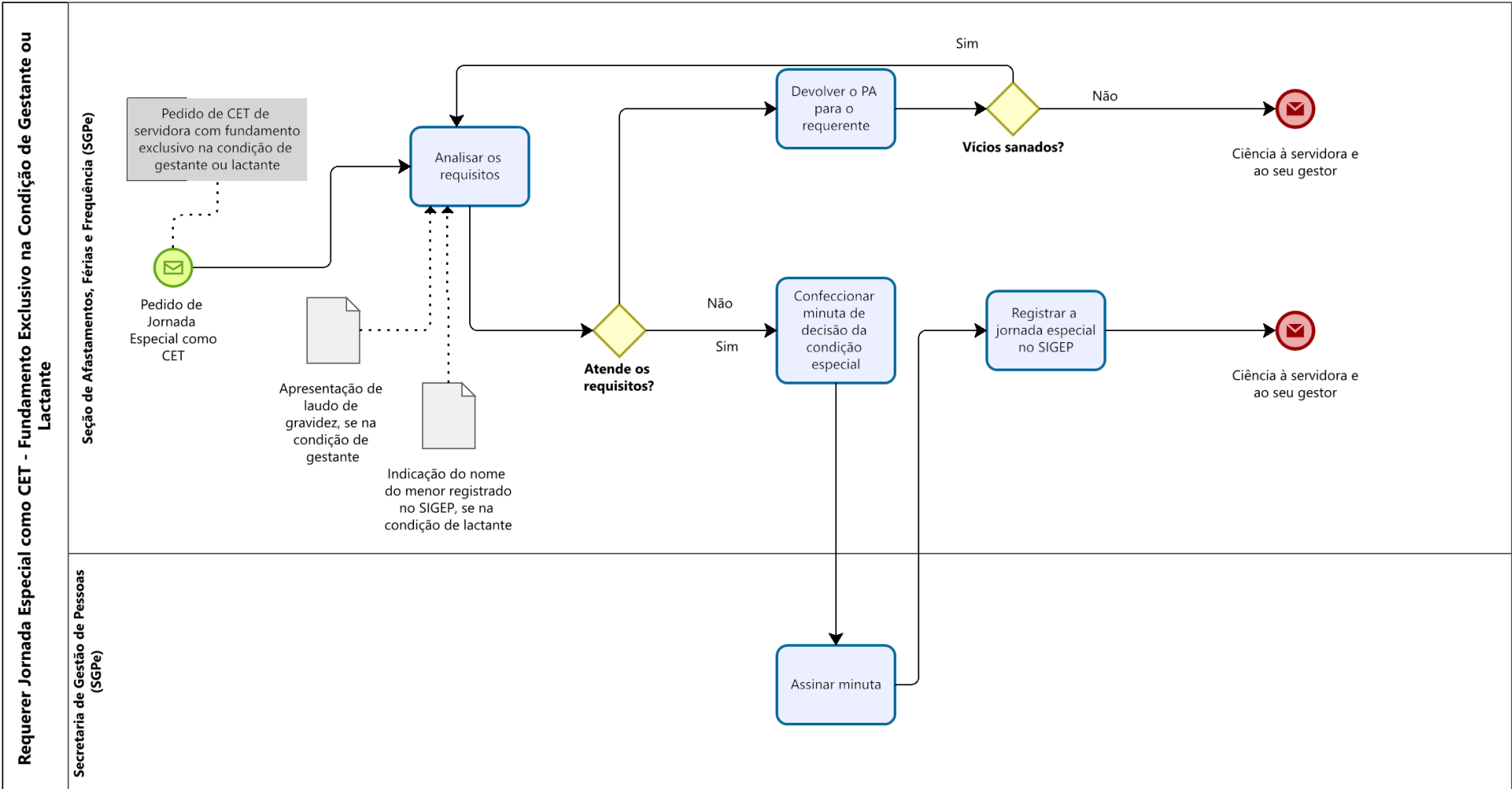

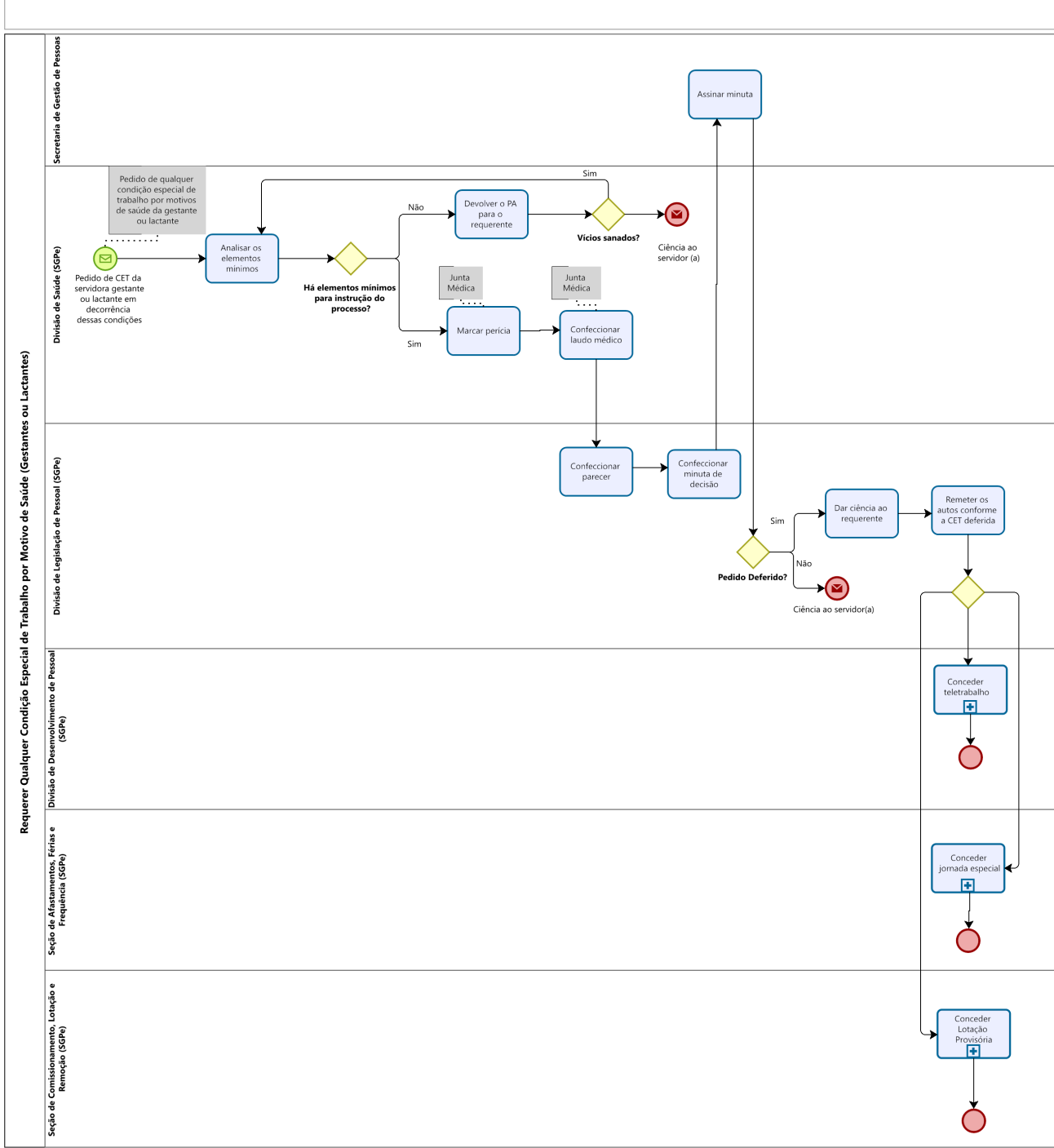

Requerer Qualquer Condição Especial de Trabalho por Motivo de Saúde (Gestantes ou Lactantes)

Secretaria de Gestão de Pessoas  
Divisão de Saúde (SGPe)  
Divisão de Legislação de Pessoal (SGPe)  
Divisão de Desenvolvimento de Pessoal (SGPe)  
Seção de Afastamentos, Férias e Frequência (SGPe)  
Seção de Comissionamento, Lotação e Remoção (SGPe)



Fluxo de processo de trabalho das situações previstas no art. 1º, caput e § 4º

Pedido de Magistrado de 1º grau para usufruir condição especial de trabalho (CET) por motivo de deficiência ou doença grave, ou por outros motivos não especificados na Portaria

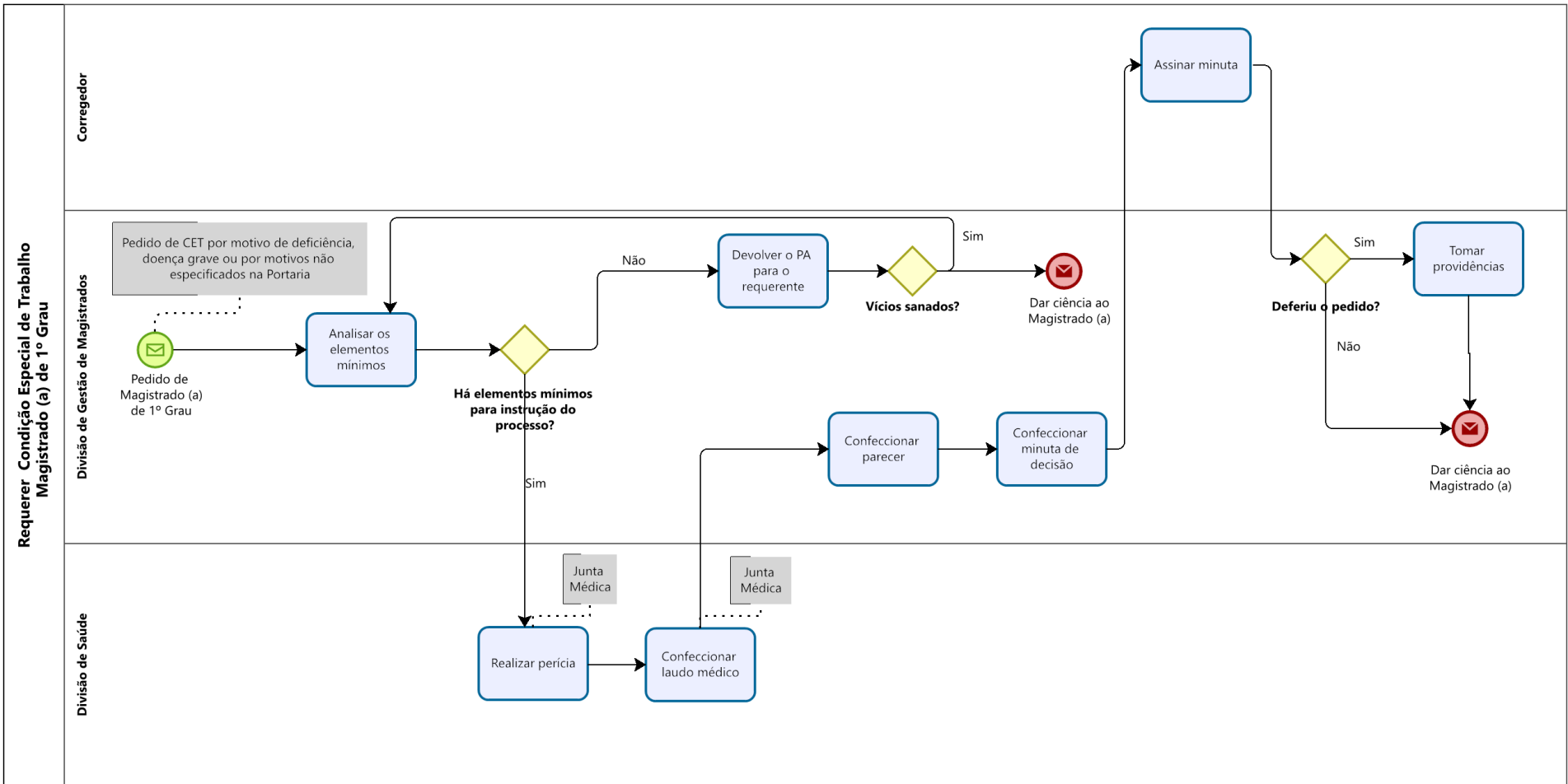

Fluxo de processo de trabalho da situação prevista no art. 13, inciso I

Pedido de Magistrada de 1º grau para usufruir condição especial de trabalho (CET) com fundamento exclusivo na condição de lactante ou gestante

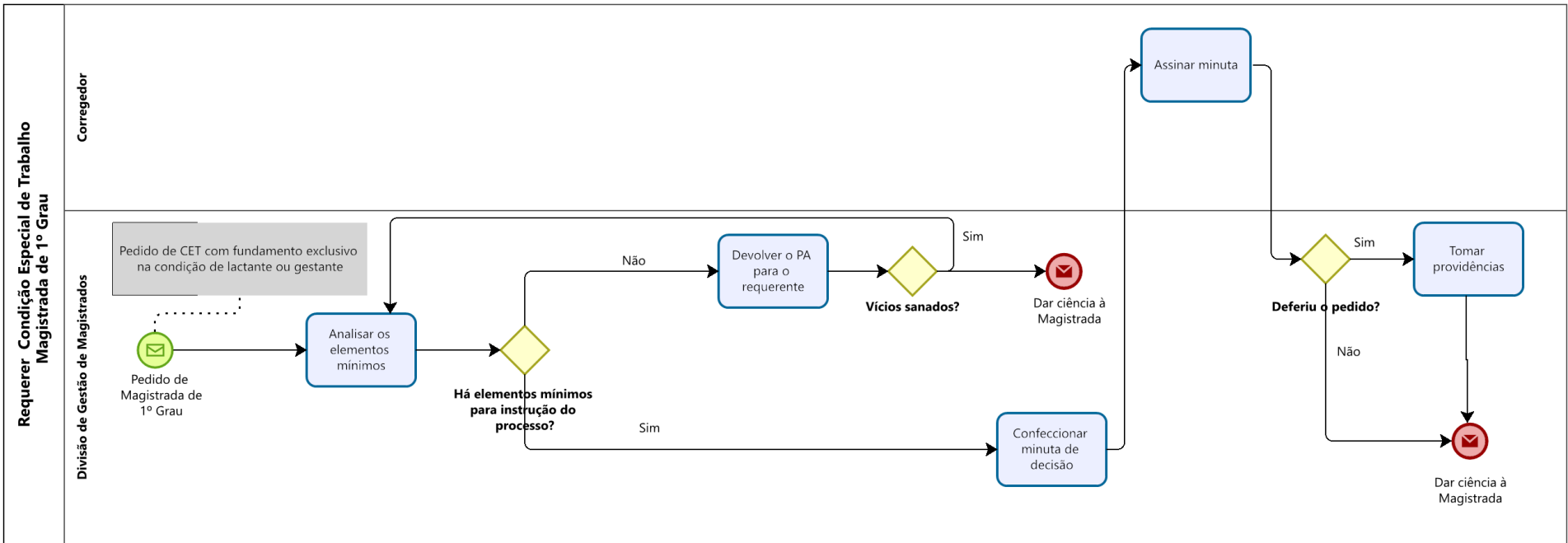

**Fluxo de processo de trabalho das situações previstas no art. 1º, caput e § 4º**  
**Pedido de Desembargador (a) para usufruir condição especial de trabalho (CET) por motivo de deficiência ou doença grave, ou por outros motivos não especificados na Portaria**

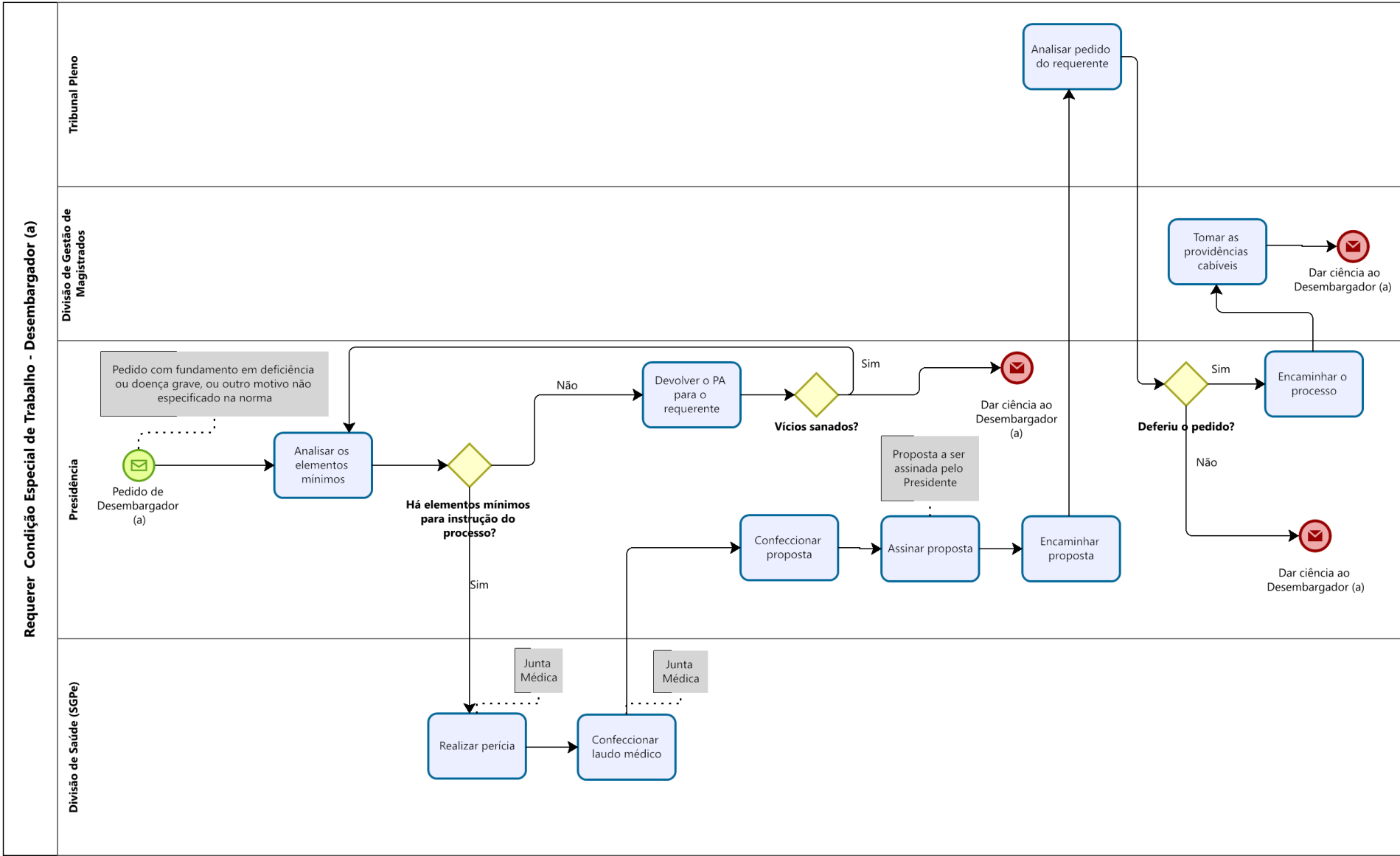



**Fluxo de processo de trabalho da situação prevista no art. 13, inciso I**  
**Pedido de Desembargadora para usufruir condição especial de trabalho (CET) com fundamento exclusivo na condição de lactante ou gestante**

